

Fiche Technique

Pavé Ventaglio

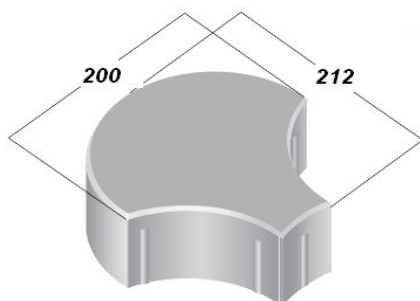

Code : P06-02



Description

Pavé de hauteur 60 mm de type Ventaglio

Utilisation

Les pavés autobloquants sont utilisés pour la création de surfaces carrossables telles chemins, routes, cours, aires de stockage et parkings. Grâce à leur géométrie particulière, les pavés s'emboîtent les uns dans les autres en formant un revêtement universel, durable, robuste et décoratif à la fois. La grande précision dimensionnelle des produits assure une pose aisée, rapide et économique.

Poids de la pièce : 3.500 kg

Nombre de pièce/palette : 459

Couleurs Disponibles :



Dimensions	Longueur	Largeur	Hauteur
	212 mm	200 mm	60 mm
Tolérance Dimensionnelles	± 2 mm	± 2 mm	± 3 mm

Norme de référence EN 1338

Résistance à la flexion	Valeur minimal	Valeur Moyen
	2.9	3.6

Adresse : Route de MEDENINE km 12 - KETTANA - Gabès - Tunisie

Gsm : 93 517 597/97040084

Fix : 75237382 E-mail : commercial@pavedusud.com

Certification :

